

Technik und Preise
Gültig für das Modelljahr 2013



Das Auto.

Das neue Golf GTI Cabriolet



Modelle

Modelle mit Ottomotor		Getriebe	Türen	Leistung kW (PS)	Kraftstoffverbrauch ¹⁾	CO ₂ -Emission ²⁾	Effizienzklasse ³⁾	Preis in €
Golf GTI Cabriolet		TSI 6-Gang	2	155 (210)	10,4/6,0/7,6	177	E	31.350,-
		TSI 6-Gang-Doppelkupplungsgetriebe DSG	2	155 (210)	10,4/6,2/7,7	180	E	33.225,-

Ausstattungsübersicht

Ausstattung des Golf GTI Cabriolet, zusätzlich bzw. abweichend zur Ausstattung des Golf Cabriolet

Exterieur und Räder	- 4 Leichtmetallräder „Denver“ 7 ½ J x 17, Radsicherungen mit erweitertem Diebstahlschutz, Reifen 225/45 R 17
	- Abgasendrohr verchromt, links und rechts
	- Bremssättel rot lackiert
	- Kennzeichenbeleuchtung in LED-Technik
	- Kühlergrill in Wabenstruktur mit GTI-Schriftzug
	- Lackierung Pure White
	- Stoßfänger vorn und hinten in sportlichem Design, Lufteinlässe vorn in Wabenstruktur

TSI 155 kW/210 PS: Kraftstoffverbrauch in l/100 km: innerorts 10,4/außerorts zwischen 6,2 und 6,0/kombiniert zwischen 7,7 und 7,6; CO₂-Emissionen in g/km: kombiniert zwischen 180 und 177; Effizienzklasse E

¹⁾ Kraftstoffverbrauch in l/100 km: innerorts/außerorts/kombiniert

²⁾ CO₂-Emission in g/km: kombiniert

³⁾ Effizienzklassen bewerten Fahrzeuge anhand der CO₂-Emissionen unter Berücksichtigung des Fahrzeugleergewichts. Fahrzeuge, die dem Durchschnitt entsprechen, werden mit D eingestuft.

Fahrzeuge, die besser sind als der heutige Durchschnitt, werden mit A+, A, B oder C eingestuft. Fahrzeuge, die schlechter als der Durchschnitt sind, werden mit E, F oder G beschrieben.

Die angegebenen Preise inkl. 19 % MwSt. sind unverbindliche Preisempfehlungen der Volkswagen AG ab Werk ohne Überführungskosten.

Alle aufgeführten Motoren entsprechen der Emissionsklasse Euro 5 und erhalten die grüne Feinstaubplakette.

DSG® und TSI® sind eingetragene Marken der Volkswagen AG und anderer Unternehmen der Volkswagen Gruppe in Deutschland sowie in weiteren Ländern.

Die Tatsache, dass ein Zeichen in diesem Dokument nicht mit ® versehen ist, kann nicht so ausgelegt werden, dass dieses Zeichen keine eingetragene Marke ist

und/oder dass dieses Zeichen ohne vorherige schriftliche Zustimmung der Volkswagen Aktiengesellschaft verwendet werden könnte.

iPod ist eine eingetragene Marke von Apple Computer International.

Unsere Fahrzeuge sind serienmäßig mit Sommerreifen ausgestattet. Seit dem 04.12.2010 sind Sie in der Bundesrepublik Deutschland gesetzlich verpflichtet,

Ihr Fahrzeug bei Glätte, Schneeglätte, Schneematsch, Eis- oder Reifglätte mit M+S Reifen oder Ganzjahresreifen auszustatten. Ihr Volkswagen Partner informiert Sie gern.

Alle Angaben entsprechen den zum Zeitpunkt der Drucklegung vorhandenen Kenntnissen und basieren auf den Merkmalen des deutschen Marktes.

Ausstattungsübersicht

Ausstattung des Golf GTI Cabriolet¹⁾, zusätzlich bzw. abweichend zur Ausstattung des Golf Cabriolet

Interieur	- Ablagetaschen an den Rückseiten der Vordersitze
	- Chromeinfassung am Lichtdreheschalter, Chrom-Applikationen am Spiegeleinstellschalter
	- Dekoreinlagen „Black Stripe“ für Instrumententafel und Türverkleidungen
	- Handbremshebelgriff in Leder
	- Lendenwirbelstützen vorn
	- Mittelarmlehne vorn mit Ablagebox sowie 12-V-Steckdose und Ablage hinten
	- Pedale in Edelstahl
	- Schalthebelknauf in Leder mit Dekor in Alu-Optik
	- Sitzbezüge in Stoff, Dessin „Jacky“
	- Sportlenkrad (3 Speichen) in Leder, mit Alu-Dekor (nur für Schaltgetriebe)
	- Sportlenkrad (3 Speichen) in Leder, mit Alu-Dekor und Bedienungsmöglichkeit für Schaltung (nur für Doppelkupplungsgetriebe DSG)
	- Sportsitze vorn
	- Textilfußmatten vorn und hinten
	- Vordersitze beheizbar
Sicherheit	- Nebelscheinwerfer mit Chromeinfassungen
	- ParkPilot - akustische Warnsignale bei Hindernissen im Front- und Heckbereich
Funktion	- 12-V-Steckdose im Gepäckraum
	- Außenspiegel mit Beifahrerspiegelabsenkung
	- Elektronische Differenzialsperre XDS, durch einseitigen, präzisen Bremsdruckaufbau wird das Kurvenverhalten noch sportlicher, schneller und zielgenauer
	- Klimaanlage „Climatronic“ mit 2-Zonen-Temperaturregelung, links und rechts getrennt regelbar, regelt die Innenraumtemperatur gemäß der vorgewählten Wunschtemperatur mit automatischer Anpassung der Gebläsedrehzahl und Betätigung der Luftverteilungsklappen, gewährleistet bei allen Betriebs- und Witterungsverhältnissen ein angenehmes Klima mit möglichst zugfreier Durchströmung der Luft im Fahrgastraum
	- Leuchtweitenregulierung mit Abbiegelicht
	- Multifunktionsanzeige „Plus“ mit erweiterten Anzeigemöglichkeiten z. B.: digitale Geschwindigkeitsanzeige, digitale Öltemperaturanzeige und Einstellungen für Sprache, Winterreifen sowie Licht und Sicht
	- Radiosystem „RCD 210“, 2 x 20 Watt, 4 Lautsprecher, CD-Player, MP3-Wiedergabefunktion mit Titelanzeige
	- Scheibenwaschdüsen vorn, automatisch beheizt
	- Scheinwerfer-Reinigungsanlage
	- Sportfahrwerk, Karosserie ca. 15 mm tiefer gelegt
	- Warnleuchte für Waschwasserstand

¹⁾ TSI 155 kW/210 PS: Kraftstoffverbrauch in l/100 km: innerorts 10,4/außerorts zwischen 6,2 und 6,0/kombiniert zwischen 7,7 und 7,6; CO₂-Emissionen in g/km: kombiniert zwischen 180 und 177; Effizienzklasse E

Sonderausstattungen

		Preis in €
Anhängevorrichtung	abnehmbar	730,-
Ausstattungs- und Designpakete	Komfortpaket - 12-V-Steckdose im Gepäckraum - Geschwindigkeitsregelanlage - Mittelarmlehne vorn mit Ablagebox sowie 12-V-Steckdose und Ablage hinten - Müdigkeitserkennung - Schubladen unter den Vordersitzen - Windschott	430,-
	Technikpaket - 2 Leuchten im Fußraum vorn - Fahrlichtschaltung automatisch, mit Tagfahrlicht, „Leaving home“-Funktion und manueller „Coming home“-Funktion - Fernlichtregulierung „Light Assist“ - Innenspiegel automatisch abblendend - Regensensor	65,-
Diebstahlwarnanlage „Plus“	mit Innenraumüberwachung, bordspannungsunabhängiges Back-up-Horn und Abschleppschutz (wahlweise mit Einzeltüröffnung bestellbar)	280,-
Fahrerassistenzsysteme	Fernlichtregulierung „Light Assist“ - schaltet bei Dunkelheit ab 65 km/h das Fernlicht selbstständig ein - erkennt vorausfahrende und entgegenkommende Fahrzeuge und blendet automatisch ab, bevor der Fahrer geblendet wird (nur in Verbindung mit Licht-und-Sicht-Paket oder Spiegelpaket bestellbar)	142,-
	Geschwindigkeitsregelanlage inkl. Müdigkeitserkennung¹⁾ - speichert und hält die vom Fahrer gewählte Geschwindigkeit	230,-
	Rückfahrkamera „Rear Assist“ - Kamerabild im Display des Radiosystems bzw. Radio-Navigationssystems zeigt den Bereich hinter dem Fahrzeug an (nur in Verbindung mit Radiosystem „RCD 510“, Radio-Navigationssystem „RNS 315“ oder „RNS 510“ bestellbar)	270,-
	Parklenkassistent „Park Assist“ inkl. ParkPilot - lenkt das Fahrzeug automatisch in Längs- und Querparklücken und parkt zudem aus Längsparklücken aus	120,-
Fahrwerke	Adaptive Fahrwerksregelung DCC - Karosserie ca. 15 mm tiefer gelegt - lässt dem Fahrer per Knopfdruck die Wahl zwischen einer komfortablen, sportlichen oder normalen Fahrwerksabstimmung - reagiert permanent auf unterschiedliche Fahrsituationen und berücksichtigt Brems-, Lenk- und Beschleunigungsvorgänge	965,-

TSI 155 kW/210 PS: Kraftstoffverbrauch in l/100 km: innerorts 10,4/außerorts zwischen 6,2 und 6,0/kombiniert zwischen 7,7 und 7,6; CO₂-Emissionen in g/km: kombiniert zwischen 180 und 177; Effizienzklasse E

¹⁾ erkennt aufgrund charakteristischen Lenkverhaltens, Tageszeit und Fahrdauer Anzeichen einer eventuellen Müdigkeit des Fahrers und gibt eine optische und akustische Warnung aus

Sonderausstattungen

		Preis in €
Fahrzeugschriftzüge	Entfall der Schriftzüge für die Modell- und Motorbezeichnung auf der Gepäckraumklappe	o. M.
Feuerlöscher	unter dem Beifahrersitz befestigt, Löschmittelmenge 1 kg	55,-
Klimaanlage	Entfall der serienmäßigen Klimaanlage „Climatronic“ - Entfall der Kühlmöglichkeit des Handschuhfaches	o. M.
Lederausstattungen	Lederausstattung „Vienna“ Cool Leather mit Sportsitzen vorn - Sitzmittelbahnen und -wangeninnenseiten in Leder „Vienna“ Cool Leather	1.825,-
Lenkräder	Multifunktions-Lederlenkrad (3 Speichen) in Cool Leather mit Alu-Dekor, Bedienungsmöglichkeit für Multifunktionsanzeige und Radio (nicht für Modelle mit Doppelkupplungsgetriebe DSG und nur in Verbindung mit Radiosystemen [Ausnahme: „RCD 210“] oder Radio-Navigationssystemen bestellbar)	270,-
	Multifunktions-Lederlenkrad (3 Speichen) in Cool Leather mit Alu-Dekor, Bedienungsmöglichkeit für Schaltung , Multifunktionsanzeige und Radio (nur für Modelle mit Doppelkupplungsgetriebe DSG und nur in Verbindung mit Radiosystemen [Ausnahme: „RCD 210“] oder Radio-Navigationssystemen bestellbar)	270,-
Licht und Sicht	Licht-und-Sicht-Paket - 2 Leuchten im Fußraum vorn - Fahrlichtschaltung automatisch mit „Leaving home“-Funktion und manueller „Coming home“-Funktion - Innenspiegel automatisch abblendend - Regensensor	175,-
Multifunktionsanzeigen	Multifunktionsanzeige „Premium“ mit mehrfarbigem Display - Anzeigemöglichkeiten wie Multifunktionsanzeige „Plus“	215,-
Multimediasystem	Multimediabuchse MEDIA-IN¹⁾ mit USB-Adapterkabel in der Mittelarmlehne vorn - Schnittstelle für MP3-Player mit USB-Zertifizierung, Apple iPods ab der vierten Generation, Apple iPhones, Smart-Phones und externe Datenspeicher - bietet die Möglichkeit, Audiodateien direkt von mobilen Datenspeichern über die fest integrierten Infotainmentsysteme wiederzugeben - unterstützte Audio-Formate: MP3, WMA, Ogg Vorbis, AAC (nur in Verbindung mit Radiosystemen [Ausnahme: „RCD 210“] oder Radio-Navigationssystemen bestellbar; iPod-/iPhone-Anschluss nur über zusätzliches Adapterkabel ²⁾)	175,-
	..., mit iPod-/iPhone-Adapterkabel (nur in Verbindung mit Radiosystemen [Ausnahme: „RCD 210“] oder Radio-Navigationssystemen bestellbar; USB-Anschluss nur über zusätzliches Adapterkabel ²⁾)	195,-

TSI 155 kW/210 PS: Kraftstoffverbrauch in l/100 km: innerorts 10,4/außerorts zwischen 6,2 und 6,0/kombiniert zwischen 7,7 und 7,6; CO₂-Emissionen in g/km: kombiniert zwischen 180 und 177; Effizienzklasse E

¹⁾ Bitte prüfen Sie, ob die externe Audioquelle mit der Multimediabuchse MEDIA-IN kompatibel ist.

²⁾ Das Adapterkabel ist nicht im Preis inbegriffen und muss separat über die Volkswagen Zubehör GmbH bestellt werden. Weitere Informationen finden Sie auf www.volkswagen-zubehoer.de.

o. M. = ohne Mehrpreis

Sonderausstattungen

	Preis in €	
Radio- und Navigationssysteme	Radiosystem „RCD 310“, 4 x 20 Watt, 6 Lautsprecher	170,-
	- CD-Player	
	- Doppel-Tuner mit Phasen-Diversity für bestmöglichen Radioempfang	
	- Lautsprecher vorn und hinten	
	- MP3-Wiedergabefunktion mit Titelanzeige	
	- Multimediabuchse AUX-IN ¹⁾	
	(nicht in Verbindung mit Rückfahrkamera „Rear Assist“ oder CD-Wechsler bestellbar)	
	..., für Navigationsfunktion „RNS 315“	170,-
	(nur in Verbindung mit Navigationsfunktion „RNS 315“ bestellbar)	
	Navigationsfunktion „RNS 315“ (für „RCD 310“)²⁾	660,-
	- CD-Laufwerk zur Wiedergabe von Audio-CDs	
	- Doppel-Tuner mit Phasen-Diversity für bestmöglichen Radioempfang	
	- Fahrempfehlung akustisch (Sprachausgabe)	
	- Fahrempfehlungen optisch im Multifunktionsdisplay des Navigationssystems, wahlweise auch im Display der Multifunktionsanzeige „Plus“ oder „Premium“ im direkten Blickfeld des Fahrers	
	- Karte wahlweise in 2D- oder 3D-Darstellung (Vogelperspektive)	
	- mehrfarbiges TFT-Display (Bildschirmdiagonale 12,7 cm) mit Kartendarstellung im mittleren Instrumententafelbereich	
	- MP3-Wiedergabe mit Titelanzeige	
	- Multimediabuchse AUX-IN ¹⁾	
	- Navigationsdaten für Westeuropa auf internem Speicher ³⁾	
	- Radio im Navigationsgerät integriert	
	- SD-Kartenschacht (zur Wiedergabe von Audiodateien)	
	- Touchscreen-Bedienung	
	- Verkehrszeichenanzeige ⁴⁾	
	- Wiedergabe von Audio-CDs auch bei aktiver Zielführung	
	- Zielführung dynamisch über separaten RDS TMC-Tuner	
	(nur in Verbindung mit Radiosystem „RCD 310“ für Navigationsfunktion bestellbar)	
	Radiosystem „RCD 510“, 4 x 20 Watt, 6 Lautsprecher	490,-
	- automatische Aufzeichnung von bis zu neun Verkehrsdurchsagen mit einer Gesamtlänge von bis zu vier Minuten (TIM: Traffic Information Memory)	
	- Doppel-Tuner mit Phasen-Diversity für bestmöglichen Radioempfang	
	- integrierter CD-Wechsler für 6 CDs	
	- Lautsprecher vorn und hinten	
- mehrfarbiges TFT-Display (Bildschirmdiagonale 16,5 cm)		
- MP3-Wiedergabefunktion mit Titelanzeige		
- Multimediabuchse AUX-IN ¹⁾		
- SD-Kartenschacht (zur Wiedergabe von Audiodateien)		
- Touchscreen-Bedienung		
(nicht in Verbindung mit CD-Wechsler bestellbar)		

TSI 155 kW/210 PS: Kraftstoffverbrauch in l/100 km: innerorts 10,4/außerorts zwischen 6,2 und 6,0/kombiniert zwischen 7,7 und 7,6; CO₂-Emissionen in g/km: kombiniert zwischen 180 und 177; Effizienzklasse E

¹⁾ ermöglicht per 3,5 mm Klinkebuchse den Anschluss einer externen Audioquelle an das Radiosystem bzw. Radio-Navigationssystem

²⁾ Bei Bestellung der Navigationsfunktion „RNS 315“ (für „RCD 310“) erhalten Sie ein vom Radiosystem „RCD 310“ optisch abweichendes Radio-Navigationssystem.

³⁾ Anstelle der Navigationsdaten für Westeuropa sind ohne Mehrpreis auch die Navigationsdaten für Osteuropa bestellbar.

⁴⁾ stellt die auf dem Navigationsdatenträger gespeicherten Verkehrszeichen im Display des Navigationssystems dar, die Aktualität der angezeigten Verkehrszeichen hängt vom Datenstand der verwendeten Navigationsdaten ab

Sonderausstattungen

	Preis in €	
Radio- und Navigationssysteme (Fortsetzung)	Radio-Navigationssystem „RNS 510“, 4 x 20 Watt, 6 Lautsprecher	2.200,-
	- Doppel-Tuner mit Phasen-Diversity für bestmöglichen Radioempfang	
	- DVD-Laufwerk zur Wiedergabe von Audio-CDs (auch im MP3- und WMA-Format) und Audio-/Video-DVDs (Bild nur bei stehendem Fahrzeug)	
	- Fahrempfehlung akustisch (Sprachausgabe)	
	- Fahrempfehlungen optisch im Multifunktionsdisplay des Navigationssystems, wahlweise auch im Display der Multifunktionsanzeige „Plus“ oder „Premium“ im direkten Blickfeld des Fahrers	
	- integrierte 30-GB-Festplatte zum Speichern der Navigationsdaten und von Multimedia-Dateien (18 GB nutzbar)	
	- Karte wahlweise in 2D- oder 3D-Darstellung (Vogelperspektive)	
	- Lautsprecher vorn und hinten	
	- mehrfarbiges TFT-Display (Bildschirmdiagonale 16,5 cm) mit Kartendarstellung im mittleren Instrumententafelbereich (16:9-Format)	
	- MP3-Wiedergabefunktion mit Titelanzeige	
	- Multimediabuchse AUX-IN ¹⁾	
	- SD-Kartenschacht (zur Wiedergabe von Audiodateien)	
	- Sonderziele mit Bilddarstellung über SD-Karte abrufbar ²⁾	
	- Sprachbedienung	
	- Teilung der Bildschirmanzeige in Karte und Zusatzinformationen möglich	
	- Touchscreen-Bedienung	
	- Verkehrszeichenanzeige ³⁾	
	- vorinstallierte Navigationsdaten für Westeuropa ⁴⁾	
	- Wiedergabe von Audio-CDs auch bei aktivierter Zielführung	
	- Zielführung dynamisch über separaten RDS TMC-Tuner	
CD-Wechsler für 6 CDs anstelle der Ablagebox in der Mittelarmlehne vorn	370,-	
(nur in Verbindung mit Radio-Navigationssystemen bestellbar)		
Digitaler Radioempfang DAB+⁵⁾	215,-	
- Empfang von digital ausgestrahlten Radiosendern und Verkehrsinformationen zusätzlich zum analogen Senderangebot		
- erweitertes Angebot an Hörfunkprogrammen		
- verbesserte Empfangsleistung		
(nur in Verbindung mit Navigationsfunktion „RNS 315“ ⁶⁾ [für „RCD 310“] bestellbar)		

TSI 155 kW/210 PS: Kraftstoffverbrauch in l/100 km: innerorts 10,4/außerorts zwischen 6,2 und 6,0/kombiniert zwischen 7,7 und 7,6; CO₂-Emissionen in g/km: kombiniert zwischen 180 und 177; Effizienzklasse E

¹⁾ ermöglicht per 3,5 mm Klinkenbuchse den Anschluss einer externen Audioquelle an das Radiosystem bzw. Radio-Navigationssystem

²⁾ Unter www.volkswagen.de > Service & Zubehör > Navigation können Ziele auf der SD-Karte mit Bild gespeichert werden.

³⁾ stellt die auf dem Navigationsdatenträger gespeicherten Verkehrszeichen im Display des Navigationssystems dar, die Aktualität der angezeigten Verkehrszeichen hängt vom Datenstand der verwendeten Navigationsdaten ab

⁴⁾ Anstelle der vorinstallierten Navigationsdaten für Westeuropa sind ohne Mehrpreis auch die Navigationsdaten für Osteuropa bestellbar.

⁵⁾ Empfang ist abhängig von der lokalen Verfügbarkeit von digitalen Netzen.

⁶⁾ nur in Verbindung mit Navigationsdaten für Westeuropa bestellbar

Sonderausstattungen

		Preis in €
Räder/Reifen	Reifenkontrollanzeige - verliert ein Reifen Luft, wird der Fahrer darauf hingewiesen	55,-
Räder/Reifen - 18	„Detroit“ - 4 Leichtmetallräder 7 ½ J x 18, Oberfläche glanzgedreht - Reifen 225/40 R 18	615,-
Räder/Reifen Reserveräder	Reserverad 3 ½ J x 18, gewichts- und platzsparend inkl. Radschlüssel und Wagenheber (anstelle Tire Mobility Set)	50,-
Räder/Reifen Winterräder (zusätzlich)	4 Stahlräder 6 J x 16 - Radschlüssel und Wagenheber - Radvollblenden - Winterreifen 205/55 R 16 H	520,-
Raucherausführung	- Aschenbecher und Zigarettenanzünder vorn	20,-
Scheinwerfer	Xenon-Scheinwerfer mit Kurvenfahrlicht und LED-Tagfahrlicht inkl. Nebelscheinwerfer - Bi-Xenon-Scheinwerfer für Abblend- und Fernlicht inkl. Kurvenfahrlicht und LED-Tagfahrlicht - Kennzeichenbeleuchtung in LED-Technik - Leuchtweitenregulierung dynamisch, mit dynamischem Kurvenfahrlicht und Abbiegelicht - Nebelscheinwerfer mit Chromeinfassungen - Scheinwerfer-Reinigungsanlage - Warnleuchte für Waschwasserstand	1.325,-
Spiegel	Spiegelpaket - 2 Leuchten im Fußraum vorn - Außenspiegel elektrisch einstell-, anklapp- und beheizbar, mit Umfeldbeleuchtung und Beifahrerspiegelabsenkung - Fahrlichtschaltung automatisch, mit „Leaving home“-Funktion und manueller „Coming home“-Funktion - Innenspiegel automatisch abblendend - Regensensor ..., in Verbindung mit Technikpaket	345,- 170,-

TSI 155 kW/210 PS: Kraftstoffverbrauch in l/100 km: innerorts 10,4/außerorts zwischen 6,2 und 6,0/kombiniert zwischen 7,7 und 7,6; CO₂-Emissionen in g/km: kombiniert zwischen 180 und 177; Effizienzklasse E
 Unsere Fahrzeuge sind serienmäßig mit Sommerreifen ausgestattet. Seit dem 04.12.2010 sind Sie in der Bundesrepublik Deutschland gesetzlich verpflichtet,
 Ihr Fahrzeug bei Glatteis, Schneeglätte, Schneematsch, Eis- oder Reifglätte mit M+S Reifen oder Ganzjahresreifen auszustatten. Ihr Volkswagen Partner informiert Sie gern.

Sonderausstattungen

	Preis in €	
Telefone	Mobiltelefonvorbereitung für Mobiltelefone mit Bluetooth-Schnittstelle (hands free profile 1.5) und GSM 900/1800 MHz - Bedienung und Anzeige über Multifunktionsanzeige „Plus“ oder „Premium“ sowie über TFT-Touchscreen des Radio- bzw. Radio-Navigationssystems - drahtlose Kommunikationsschnittstelle BLUETOOTH AUDIO (ausschließlich kompatibel mit advanced audio distribution profile A2DP, Funktion nicht in Verbindung mit Radiosystem „RCD 210“)	285,-
	Mobiltelefonvorbereitung „Plus“ Umfang wie Mobiltelefonvorbereitung, jedoch zusätzlich mit: - Außenantennenanbindung über Mobiltelefon-Ladeschale ¹⁾ - Halterung für Mobiltelefon-Ladeschale ¹⁾ - Sprachbedienung	425,-
	Mobiltelefonvorbereitung „Premium“ Umfang wie Mobiltelefonvorbereitung, jedoch zusätzlich mit: - fahrzeugeigenem GSM-/UMTS-Sende-/Empfangsteil - Komfortbedienung über das Multifunktionslenkrad - Sprachbedienung - zusätzlicher Bluetooth-Schnittstelle remote SIM Access Profile (rSAP) ²⁾ (nur in Verbindung mit Radiosystemen [Ausnahme: „RCD 210“) oder Radio-Navigationssystemen und Multifunktionslenkrad bestellbar)	460,-
	Nokia 6303i classic Volkswagen Edition inkl. 12-V-Ladekabel - 3,2-Megapixel-Kamera mit 4-fach Digitalzoom - Bluetooth-Schnittstelle mit remote SIM Access Profile (rSAP)- und hands free profile (hfp)-Unterstützung - GSM 900/1800/1900 - Netzsteckerladegerät 100-240 Volt, zusätzlich - Organizerfunktion (nur in Verbindung mit Mobiltelefonvorbereitung oder Mobiltelefonvorbereitung „Premium“ bestellbar)	215,-
	Nokia 6303i classic Volkswagen Edition inkl. Mobiltelefon-Ladeschale - sonstiger Umfang wie Nokia 6303i classic Volkswagen Edition inkl. 12-V-Ladekabel (nur in Verbindung mit Mobiltelefonvorbereitung „Plus“ bestellbar)	295,-
	Windschott	315,-

TSI 155 kW/210 PS: Kraftstoffverbrauch in l/100 km: innerorts 10,4/außerorts zwischen 6,2 und 6,0/kombiniert zwischen 7,7 und 7,6; CO₂-Emissionen in g/km: kombiniert zwischen 180 und 177; Effizienzklasse E

¹⁾ Die Mobiltelefon-Ladeschale ist nicht im Preis inbegriffen sondern muss separat über die Volkswagen Zubehör GmbH bestellt werden.

Bitte prüfen Sie, ob die Mobiltelefon-Ladeschale für das jeweilige Mobiltelefon geeignet ist.

Informationen zur Kompatibilität und zu verfügbaren Mobiltelefon-Ladeschalen finden Sie auf www.volkswagen-zubehoer.de.

²⁾ Bitte prüfen Sie, ob das jeweilige Mobiltelefon über eine Bluetooth-Schnittstelle mit remote SIM Access Profile (rSAP) verfügt und für die Mobiltelefonvorbereitung „Premium“ geeignet ist.
 Weitere Informationen finden Sie auf www.volkswagen-zubehoer.de.

Motoren

155 kW (210 PS) TSI

Motor, Getriebe	Motor-Bauart/Ventile pro Zylinder	4-Zylinder-Ottomotor/4
	Einspritzung/Aufladung	Direkteinspritzung/Turbocharger
	Hubraum, Liter/cm ³	2,0/1984
	max. Leistung, kW (PS) bei 1/min	155 (210)/5300-6200
	max. Drehmoment, Nm bei 1/min	280/1700-5200
	Emissionsklasse	Euro 5 ⁶⁾
	Getriebevariante	6-Gang-Schaltgetriebe, 6-Gang-Doppelkupplungsgetriebe
Gewichte, kg²⁾	Leergewicht, 2-türig ¹⁾	1533 (1555) ⁸⁾
	zul. Gesamtgewicht	1960 (1980) ⁸⁾
	Zuladung ⁷⁾	502 (500) ⁸⁾
	zul. Achslast vorn/hinten	1070/940 (1090/940) ⁸⁾
	zul. Anhängelasten ³⁾ : gebremst bei 12%/8% Steigung	1400/1700 (1400/1700) ⁸⁾
	ungebremst	750 (750) ⁸⁾
	zul. Stützlast/zul. Dachlast	75/-
Fahrleistungen	Höchstgeschwindigkeit, km/h	237 (235) ⁸⁾
	Beschleunigung von 0-80/0-100 km/h, s	5,2/7,3 (5,2/7,3) ⁸⁾
	Elastizität von 80-120 km/h im 4./5. Gang, s ⁹⁾	6,5/8,5
Kraftstoffverbrauch, l/100 km⁴⁾	Kraftstoff	Superbenzin schwefelfrei, min. 95 ROZ nach DIN EN 228 ⁵⁾
	mit Schaltgetriebe: innerorts/außerorts/kombiniert	10,4/6,0/7,6
	mit Doppelkupplungsgetriebe DSG: innerorts/außerorts/kombiniert	10,4/6,2/7,7
CO₂-Emission kombiniert, g/km⁴⁾	mit Schaltgetriebe	177
	mit Doppelkupplungsgetriebe DSG	180
Effizienzklasse¹⁰⁾	mit Schaltgetriebe	E
	mit Doppelkupplungsgetriebe DSG	E

Hinweise zu den Bemerkungen 1)-10) finden Sie auf Seite 11.

Hinweise

- 1) Fahrzeugleergewicht mit Fahrer 68 kg, 7 kg Gepäck und Kraftstoffbehälter zu 90% gefüllt, ermittelt nach der RL 92/21/EWG in der gegenwärtig geltenden Fassung.
- 2) Je nach Sonderausstattung ergeben sich individuelle Gewichte des Fahrzeugs und somit abweichende Verbräuche und CO₂-Emissionen.
- 3) Mit zunehmender Höhe verringert sich zwangsläufig die Motorleistung. Ab 1000 m über Meereshöhe und je weitere 1000 m sind daher jeweils 10 % vom Gespanngewicht (zul. Anhängelast + zul. Gesamtgewicht des Zugfahrzeuges) abzuziehen.
- 4) Die angegebenen Werte wurden nach den vorgeschriebenen Messverfahren (§ 2 Nrn. 5, 6, 6 a Pkw-EnVKV in der jeweils geltenden Fassung) ermittelt. CO₂-Emissionen, die durch die Produktion und Bereitstellung des Kraftstoffes bzw. anderer Energieträger entstehen, werden bei der Ermittlung der CO₂-Emissionen gemäß der Richtlinie 1999/94/EG nicht berücksichtigt. Die Angaben beziehen sich nicht auf ein einzelnes Fahrzeug und sind nicht Bestandteil des Angebotes, sondern dienen allein Vergleichszwecken zwischen den verschiedenen Fahrzeugtypen. Der Kraftstoffverbrauch und die CO₂-Emissionen eines Fahrzeugs hängen nicht nur von der effizienten Ausnutzung des Kraftstoffs durch das Fahrzeug ab, sondern werden auch vom Fahrverhalten und anderen nichttechnischen Faktoren beeinflusst. CO₂ ist das für die Erderwärmung hauptsächlich verantwortliche Treibhausgas. Hinweis nach Richtlinie 1999/94/EG in der jeweils gegenwärtig geltenden Fassung: Weitere Informationen zum offiziellen Kraftstoffverbrauch und den offiziellen spezifischen

CO₂-Emissionen neuer Personenkraftwagen können dem „Leitfaden über den Kraftstoffverbrauch, die CO₂-Emissionen und den Stromverbrauch neuer Personenkraftwagen“ entnommen werden, der an allen Verkaufsstellen und bei der DAT Deutsche Automobil Treuhand GmbH, Hellmuth-Hirth-Straße 1, D-73760 Ostfildern oder unter www.dat.de unentgeltlich erhältlich ist.

- 5) Die Angaben zu Leistung und Verbrauch beziehen sich auf den Betrieb mit Superbenzin schwefelfrei ROZ 98 nach DIN EN 228. Kraftstoffqualität bleifrei mit ROZ 95 mit einem maximalen Ethanolanteil von 10 Prozent (E10) ist grundsätzlich verwendbar. Detaillierte Informationen zur Verträglichkeit von E10-Kraftstoffen finden Sie unter www.volkswagen.de oder unter www.dat.de/e10liste/e10vertraeglichkeit.
- 6) Fahrzeuge der Emissionsklasse Euro 5 erhalten die grüne Feinstaubplakette.
- 7) Die Zuladung beinhaltet 68 kg für Fahrer und 7 kg für Gepäck.
- 8) Klammerwerte gelten für Doppelkupplungsgetriebe DSG.
- 9) nur Schaltgetriebe
- 10) Effizienzklassen bewerten Fahrzeuge anhand der CO₂-Emissionen unter Berücksichtigung des Fahrzeugleergewichts. Fahrzeuge, die dem Durchschnitt entsprechen, werden mit D eingestuft. Fahrzeuge, die besser sind als der heutige Durchschnitt, werden mit A+, A, B oder C eingestuft. Fahrzeuge, die schlechter als der Durchschnitt sind, werden mit E, F oder G beschrieben.

Zusätzliche Hinweise

Service-Termine bei Volkswagen unterscheiden sich nach Terminen mit Motorölwechsel (z.B. Intervall-Service) und Terminen ohne Motorölwechsel (z.B. Inspektions-Service). Ein Service-Aufkleber am Türholm bzw. die Service-Intervall-Anzeige im Display des Kombi-Instruments dient als Erinnerung für die Fälligkeit des nächsten Service-Termins.

Service-Termine (mit Wartungsintervallverlängerung):
Intervall-Service: nach flexibler Service-Intervall-Anzeige (spätestens nach 2 Jahren), Inspektions-Service: erster nach 3 Jahren/60.000 km*, dann alle 2 Jahre/60.000 km*

Service-Termine (ohne Wartungsintervallverlängerung):
Ölwechsel-Service: 15.000 km oder 1 Jahr*
Intervall-Service: 30.000 km oder 2 Jahre*
Inspektions-Service: erster nach 3 Jahren/60.000 km*, dann alle 2 Jahre/60.000 km*

Rücknahme und Verwertung von Altfahrzeugen

Volkswagen stellt sich den Herausforderungen der modernen Gesellschaft und berücksichtigt sie in allen neuen Produkten der Marke Volkswagen. Dies gilt natürlich auch für den Umwelt- und Ressourcenschutz. Daher sind alle Volkswagen umweltfreundlich verwertbar und können grundsätzlich kostenlos** zurückgegeben werden. Nähere Informationen zu Rücknahme und Verwertung von Altfahrzeugen erhalten Sie bei Ihrem Volkswagen Partner, im Internet unter www.volkswagen.de und über die kostenlose Hotline 0800-VOLKSWAGEN (0800 86 55 79 24 36).

TSI 155 kW/210 PS: Kraftstoffverbrauch in l/100 km: innerorts 10,4/außerorts zwischen 6,2 und 6,0/kombiniert zwischen 7,7 und 7,6; CO₂-Emissionen in g/km: kombiniert zwischen 180 und 177; Effizienzklasse E

* je nachdem, was zuerst eintritt

** bei Erfüllung der nationalen gesetzlichen Voraussetzungen

6-Gang-Doppelkupplungsgetriebe DSG

Das 6-Gang-Doppelkupplungsgetriebe DSG ist für Drehmomente von bis zu 350 Nm ausgelegt. Es ist ein vollwertiges Automatikgetriebe mit Doppelkupplungsprinzip.

Das DSG besteht aus zwei voneinander unabhängigen Teilgetrieben. Über die Doppelkupplung, zwei in einem Ölbad laufende Lamellenkupplungen, die in einem gemeinsamen Gehäuse zusammengefasst sind, werden die beiden Getriebe über zwei Antriebswellen je nach Gangstufe abwechselnd mit dem Motor kraftschlüssig verbunden. Die hydraulischen Aktuatoren der Doppelkupplung erlauben dabei einen automatischen Schaltvorgang ohne Zugkraftunterbrechung. Gesteuert wird das Getriebe über ein sogenanntes Mechatronikmodul, in dem das elektronische Getriebebesteuergerät, verschiedene Sensoren und die hydraulische Steuereinheit als eine kompakte Einheit zusammengefasst sind.

Das Doppelkupplungsgetriebe DSG verfügt über zwei Fahrprogramme: den Normal- und den Sportmodus. Im Sportbetrieb fährt das DSG die Gänge weiter aus und schaltet bei Bedarf früher zurück. Die Gänge können jedoch auch manuell über die Tiptronic sequenziell geschaltet werden. Besonders sportlich ist dies über den Tiptronic-Schalter am Multifunktionslenkrad möglich. Das Kuppeln erfolgt jedoch immer vollautomatisch.

Kraftübertragung

- Frontantrieb: 6-Gang-Schaltgetriebe mit hydraulisch betätigter asbestfreier Einscheiben-Trockenkupplung
- 6-Gang-Doppelkupplungsgetriebe DSG

Fahrwerk

- Elektronisches Stabilisierungsprogramm inkl. Antiblockiersystem mit Bremsassistent, Antriebsschlupfregelung, Elektronische Differenzialsperre und Motorschleppmomentregelung
- Federung vorn durch Schraubenfedern mit Gasdruckstoßdämpfern; alle Elemente in Federbeinen integriert
- Federung hinten mit Gasdruckstoßdämpfern und separaten Federn
- Radführung: vorn durch Federbeine und (untere) Dreiecksquerlenker (spurstabilisierender Lenkrollradius)
- Radführung: hinten durch Vierlenkerachse mit Einzelradaufhängung
- Stabilisatoren vorn und hinten

Lenkung

- Elektromechanische Servolenkung
- Lenkrad höhen- und längseinstellbar
- Zusammenschiebbare Sicherheitslenksäule

Bremsanlage

- Elektronisch geregeltes Antiblockiersystem mit Elektronischer Bremskraftverteilung
- Diagonal-Zweikreis-Bremssystem mit innenbelüfteten Scheibenbremsen vorn und Scheibenbremsen hinten
- Asbestfreie Bremsbeläge
- Bremsassistent

Aufbau

- Airbag für Fahrer und Beifahrer
- Aktives Überrollschutz-System
- Kopf- und Seitenairbag für Frontpassagiere, kombiniert
- Selbsttragende Karosserie mit formstabilem Sicherheitsfahrgehaube
- Versteifungsprofile im Frontscheibenrahmen, den Türen und Seitenstrukturen zur Erhöhung der seitlichen Kollisionssicherheit
- Verformungszonen vorn und hinten

Korrosionsschutz

- Verzinkte Karosserie
- Langzeit-Hohlraumkonservierung durch Heißwachs
- Kunststoff-Radhausschalen vorn und hinten
- Dauerschutzkonservierung für den Unterboden und Radhäuser

Abmessungen

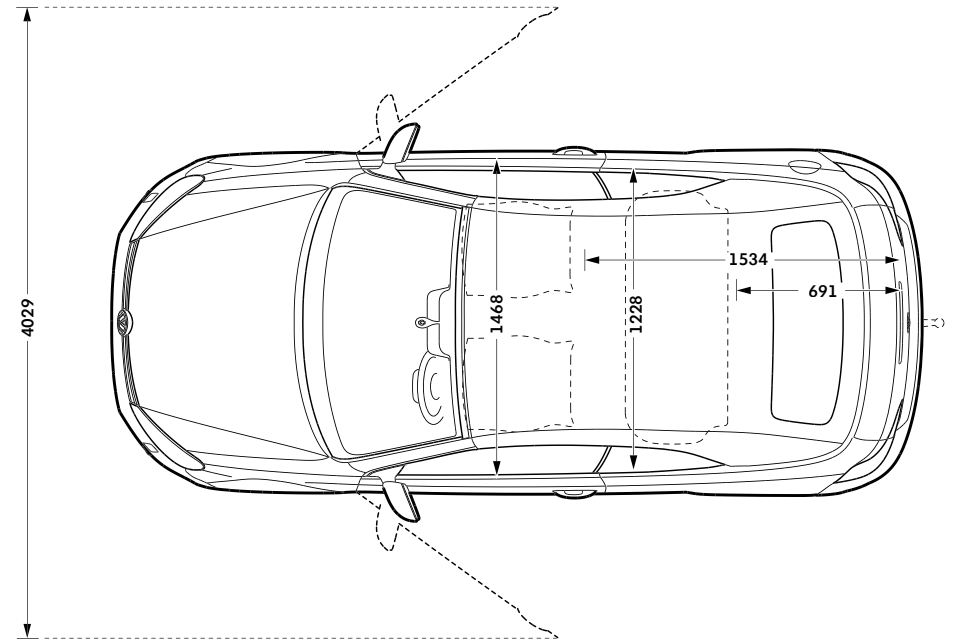
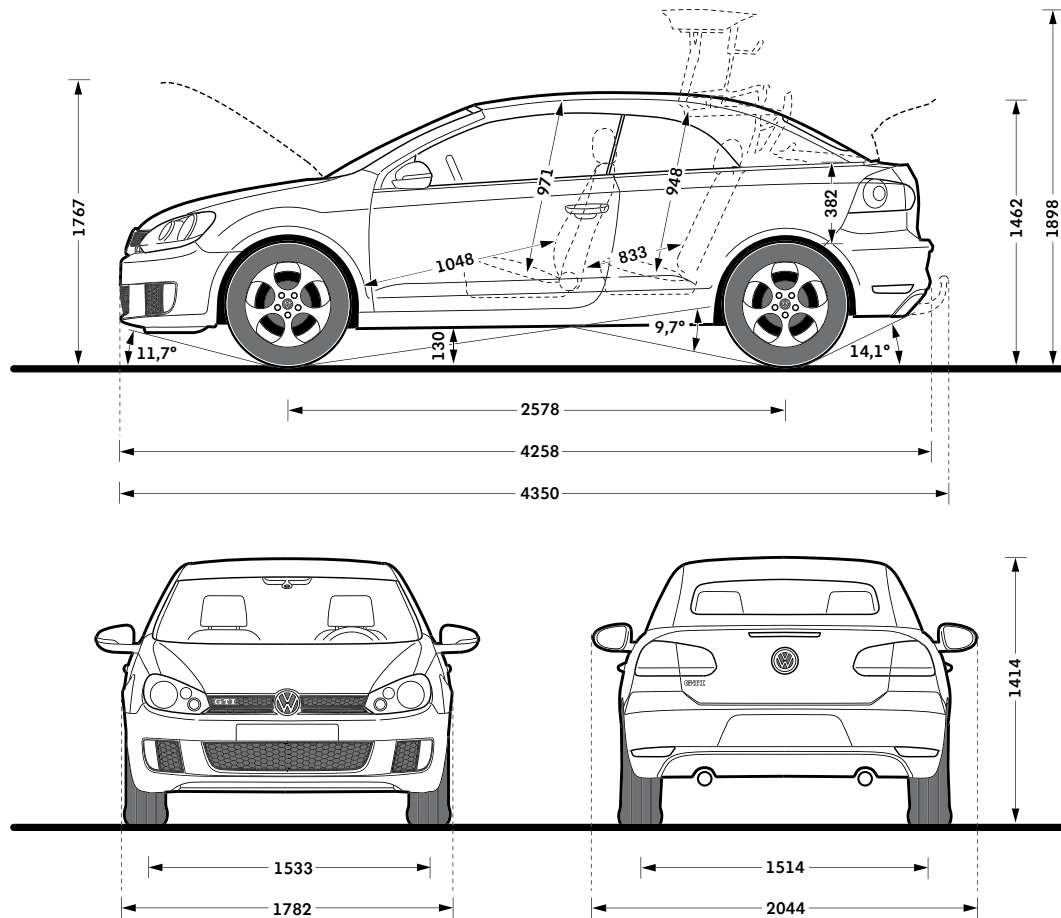

Gepäckraumvolumen, l¹⁾
250

Kraftstoffbehältervolumen, l
ca. 55

Wendekreis, m
ca. 10,9

TSI 155 kW/210 PS; Kraftstoffverbrauch in l/100 km: innerorts 10,4/außerorts zwischen 6,2 und 6,0/kombiniert zwischen 7,7 und 7,6; CO₂-Emissionen in g/km: kombiniert zwischen 180 und 177; Effizienzklasse E
¹⁾ Messung nach ISO 3832 mit Quadern von 200 x 100 x 50 mm Kantenlänge.

Rechenbeispiel

Ihr Grundmodell		
		,-
Gewünschte Sonderausstattungen		
		,-
		,-
		,-
		,-
		,-
Ihr Kaufpreis		
		,-
Finanzierung		
Anzahlung/Gebrauchtwagen		,-
Ihr Kreditwunsch		,-
effektiver Jahreszins		%
	Monatsraten zu jeweils	,-
Schlussrate		,-
	Monate Vertragsdauer	
	jährliche Fahrleistung/km	
Leasing		
Sonderzahlung		,-
monatliche Leasingrate		,-
	Monate Vertragsdauer	
	jährliche Fahrleistung/km	

Ihr Grundmodell		
		,-
Gewünschte Sonderausstattungen		
		,-
		,-
		,-
		,-
		,-
Ihr Kaufpreis		
		,-
Finanzierung		
Anzahlung/Gebrauchtwagen		,-
Ihr Kreditwunsch		,-
effektiver Jahreszins		%
	Monatsraten zu jeweils	,-
Schlussrate		,-
	Monate Vertragsdauer	
	jährliche Fahrleistung/km	
Leasing		
Sonderzahlung		,-
monatliche Leasingrate		,-
	Monate Vertragsdauer	
	jährliche Fahrleistung/km	

Ihr Grundmodell		
		,-
Gewünschte Sonderausstattungen		
		,-
		,-
		,-
		,-
		,-
Ihr Kaufpreis		
		,-
Finanzierung		
Anzahlung/Gebrauchtwagen		,-
Ihr Kreditwunsch		,-
effektiver Jahreszins		%
	Monatsraten zu jeweils	,-
Schlussrate		,-
	Monate Vertragsdauer	
	jährliche Fahrleistung/km	
Leasing		
Sonderzahlung		,-
monatliche Leasingrate		,-
	Monate Vertragsdauer	
	jährliche Fahrleistung/km	

TSI 155 kW/210 PS: Kraftstoffverbrauch in l/100 km: innerorts 10,4/außerorts zwischen 6,2 und 6,0/kombiniert zwischen 7,7 und 7,6; CO₂-Emissionen in g/km: kombiniert zwischen 180 und 177; Effizienzklasse E

Volkswagen Bank

Der Weg zu Ihrem neuen Golf GTI Cabriolet kann ganz einfach und unkompliziert sein. Denn mit unseren Finanzdienstleistungen bekommen Sie alles aus einer Hand: ein maßgeschneidertes Finanzierungs- oder Leasingangebot und den optimalen Schutz einer umfassenden Versicherung, inklusive Garantie!

Nutzen Sie den Service und die Erfahrung eines kompetenten Partners: Volkswagen Bank, Volkswagen Leasing und Volkswagen VersicherungsService – der Finanzdienstleister speziell für Sie als Volkswagen Fahrer. Damit Sie nicht nur Zeit, sondern auch bares Geld sparen.

Volkswagen Bank: der clevere Weg zu Ihrem Golf GTI Cabriolet

Verwirklichen Sie Ihren Traum vom neuen Golf GTI Cabriolet einfach und schnell. Sie haben die Wahl:

Beim AutoCredit finanzieren Sie Ihr Wunschfahrzeug mit äußerst niedrigen Monatsraten und einer höheren Schlussrate. Erst am Vertragsende wählen Sie, ob Sie das Auto zurückgeben, die Schlussrate weiterfinanzieren oder sie auf einmal begleichen.

Beim ClassicCredit führen Sie gleichbleibend günstige Monatsraten direkt zum Ziel:

Ihrem neuen Golf GTI Cabriolet.

Fragen Sie Ihren Volkswagen Partner auch nach PrämieLight Plus, dem günstigen Komplettangebot aus Auto, Finanzierung und der ersten Kfz-Versicherung mit Garantie. Zusätzlich schützt Sie bei längerer Krankheit die Restschuldversicherung.

Ihr Volkswagen Partner berät Sie gern und stellt Ihnen ein maßgeschneidertes Angebot zusammen.

Volkswagen Leasing: der wirtschaftliche Weg zu Ihrem Golf GTI Cabriolet

Wenn Sie Ihr Geld nicht beim Kauf eines neuen Golf GTI Cabriolet festlegen wollen, bietet Ihnen Volkswagen Leasing eine vorteilhafte Alternative, gleichgültig, ob Sie Ihr Fahrzeug privat oder geschäftlich einsetzen. Denn Sie zahlen nur für das, was Sie nutzen – in niedrigen, monatlichen Raten. So bleibt Geld frei für andere schöne Dinge. Außerdem fahren Sie immer ein neues Volkswagen Modell mit moderner und zuverlässiger Technik. Am Vertragsende geben Sie Ihr Golf GTI Cabriolet einfach zurück und leasen ein neues Modell. Und wenn Sie PrämieLight Plus wählen, bekommen Sie neben Ihrem neuen Golf GTI Cabriolet zu kleinen Monatsraten eine besonders günstige Kfz-Versicherung mit Garantie, die Sie weitreichend vor unerwarteten Reparaturkosten schützt. So können Sie sich jetzt mit PrämieLight Plus noch gründlicher gegen Kostenrisiken absichern: mit exklusiven Spartarifen, bequem und komplett aus einer Hand. Fragen Sie Ihren Volkswagen Partner.

Volkswagen VersicherungsService: Weg frei für Ihren Golf GTI Cabriolet

Starten Sie durch, wenn andere warten! Der Volkswagen VersicherungsService bietet Ihnen alle Voraussetzungen für perfekte Leistungen rund um Ihr neues Golf GTI Cabriolet.

Grünes Licht von Anfang an: Gleich beim Autokauf erwartet Sie eine, auf Ihre persönliche Versicherungssituation abgestimmte, umfassende Beratung.

Grünes Licht für clevere Rechner: Profitieren Sie von unseren günstigen Angeboten, die Ihre Kosten auf ein Minimum reduzieren.

Grünes Licht für Ihre Mobilität: Der Volkswagen Versicherungs-Service hilft Ihnen in ganz Europa. Tag und Nacht, das ganze Jahr und immer in Ihrer Nähe!

Grünes Licht, wenn andere Rot sehen: Unser Schadenservice sorgt für eine schnelle Reparatur, selbstverständlich mit Originalersatzteilen und Garantie.

Grüne Welle: Lassen Sie keine Frage offen. Ihr Volkswagen Partner informiert Sie gern.

Schauen Sie doch mal vorbei!
www.volkswagenbank.de

Das neue Golf GTI Cabriolet

Änderungen vorbehalten · Ausgabe: 26. April 2012

www.volkswagen.de